

## ДОГОВОР УПРАВЛЕНИЯ МНОГОКВАРТИРНЫМ ДОМОМ

г. Ялта, пгт. Отрадное

«15» июня 2020 года

Общество с ограниченной ответственностью Управляющая Организация «ЖК - Валенсия», в лице директора Дашенко Елены Сергеевны, действующего на основании приказа, именуемое в дальнейшем «Управляющая компания», с одной стороны, и Собственник(и) жилого помещения (долей помещения), или квартиросъемщик(и) (по договору найма или по иным законным основаниям), многоквартирного дома расположенного по адресу: Российская Федерация, Республика Крым, г. Ялта пгт. Отрадное, ул. Спуск Морской, дом № 5, на основании проведенного общего собрания Собственников и Протокола собрания от «5» июня 2020 г. именуемые в дальнейшем «Собственники» с другой стороны, совместно именуемые «Стороны», заключили настоящий Договор о нижеследующем:

### 1. ОБЩИЕ ПОЛОЖЕНИЯ

#### Термины и толкования:

1.1. **Многоквартирный дом** — единый комплекс недвижимого имущества расположенный по адресу: *Российская Федерация, Республика Крым, г. Ялта, пгт. Отрадное, ул. Спуск Морской, дом № 5.* включающий земельный участок и расположенное на нем жилое здание, содержащее отдельные части, предназначенные для жилых или иных целей.

1.2. **Собственник** — лицо, являющийся собственником помещения, несет бремя содержания данного помещения и общего имущества собственников помещений в многоквартирном доме. Собственник владеет, пользуется и распоряжается общим имуществом в многоквартирном доме. Доля в праве общей собственности на общее имущество в многоквартирном доме собственника помещения в этом доме пропорциональна размеру общей площади указанного помещения

S помещения/квартиры (доли в помещении/квартире)

Доля в общем имуществе =  $\frac{\text{S помещения/квартиры (доли в помещении/квартире)}}{\text{Сумма площадей всех квартир и помещений (за исключением общего имущества)}}$

1.3. **Пользователи помещений** - лица, пользующиеся жилыми и нежилыми помещениями (собственники жилых помещений и члены их семей, наниматели жилых помещений и члены их семей, собственники нежилых помещений или Владельцы нежилых помещений на законных основаниях).

1.4. **Управляющая компания** — организация, уполномоченная общим собранием собственников многоквартирного дома либо в иной не противоречащий законодательству Республике Крым форме на выполнение функций по управлению многоквартирным домом, в том числе по оказанию услуг и выполнению работ по содержанию и ремонту его общего имущества и предоставлению гражданам, проживающим в многоквартирном доме, собственникам жилых (нежилых) помещений коммунальных услуг, на основании Договоров заключенных в интересах собственников, законодательства РФ и Республики Крым.

1.5. **Помещение** — часть Многоквартирного дома, выделенная в натуре, предназначенная для самостоятельного использования и находящаяся во владении собственника.

1.6. **Общее имущество в многоквартирном доме** — принадлежащие собственникам помещений на праве общей долевой собственности помещения в данном доме, не являющиеся частями квартир и предназначенные для обслуживания более одного помещения в данном доме, в том числе межквартирные лестничные площадки, лестницы, лифты, лифтовые и иные шахты, коридоры, технические этажи, чердаки, подвалы, в которых имеются инженерные коммуникации, иное обслуживающее более одного помещения в данном доме оборудование, технические подвалы, а также система пожаротушения, крыши, ограждающие несущие и не несущие конструкции данного дома, механическое, электрическое, санитарно-техническое и иное оборудование, находящееся в данном доме за пределами или внутри помещений и обслуживающее более одного помещения, земельный участок, на котором расположен данный дом, с элементами озеленения и благоустройства и иные предназначенные для обслуживания, эксплуатации и благоустройства данного дома объекты, расположенные на указанном земельном участке.

Граница разграничения ответственности за эксплуатацию инженерных сетей, устройств и оборудования между Управляющей компанией и Собственником приведена в Акте, являющимся Приложением № 1 к настоящему Договору.

Перечень общего имущества приведен в соответствии с технической документацией (паспорта) многоквартирного дома.

1.7. При исполнении настоящего Договора, Стороны руководствуются нормами действующего законодательства.

### 2. ПРЕДМЕТ ДОГОВОРА

2.1. Предметом настоящего договора является выполнение Управляющей компанией за плату работ и услуг в целях управления многоквартирным домом, расположенного по адресу: Российская Федерация, Республика Крым, г. Ялта, пгт. Отрадное, ул. Спуск Морской, дом № 5. (далее - многоквартирный дом).

Управление многоквартирным домом включает в себя следующие виды работ, услуг:

- обеспечение благоприятных и безопасных условий проживания;
- надлежащее содержание общего имущества в многоквартирном доме;
- обеспечение реализации решения вопросов пользования общим имуществом собственников помещений в многоквартирном доме;
- обеспечение предоставления коммунальных услуг лицам, пользующимся жилыми помещениями по перечню и в порядке, установленными настоящим Договором

Условия настоящего Договора утверждены решением Собственника и Управляющей компании на основании **Общего собрания Собственников многоквартирного дома и Протокола.**

2.2. Управление многоквартирным домом осуществляется Управляющей компанией в интересах Собственников и пользователей помещений в период срока действия договора, установленного п. 9.1. настоящего Договора.

2.4. Состав общего имущества многоквартирного дома, в отношении которого будет осуществляться управление по настоящему Договору, определяется в соответствии с технической документацией (паспорта) многоквартирного дома.

2.5. Управляющая компания обеспечивает благоприятные и безопасные условия проживания граждан путем оказания услуг по управлению в перечне, приведенному в Приложении № 2 к настоящему Договору.

2.6. Управляющая компания оказывает услуги и выполняет работы по надлежащему содержанию общего имущества Собственников (Пользователей) помещений в многоквартирном доме по перечню и объему работ, услуг по содержанию общего имущества жилого дома и его оборудования, определяемых Приложениями к настоящему Договору.

2.7. Решение о выполнении работ по капитальному ремонту общего имущества в многоквартирном доме определяется общим собранием собственников помещений в многоквартирном доме. При необходимости проведения капитального ремонта Управляющая компания вносит предложение о проведении капитального ремонта на рассмотрение общего собрания собственников. В предложении должны быть указаны:

- необходимый объем работ по капитальному ремонту,
- стоимость материалов, необходимых для капитального ремонта,
- общая стоимость работ по проведению капитального ремонта,
- сроки начала и завершения работ по проведению капитального ремонта,
- порядок финансирования капитального ремонта,
- сроки возмещения расходов,
- гарантийный срок на выполненные работы,
- прочие, связанные с проведением капитального ремонта, условия.

Отношения, связанные с проведением капитального ремонта многоквартирного дома, регулируются дополнительным соглашением к настоящему договору, заключаемому заказчиками и Управляющей компанией после принятия соответствующего решения Заказчиками в порядке, установленном ЖК РФ или отдельным Договором.

2.8. Управляющая компания обеспечивает реализацию решения вопросов пользования общим имуществом Собственников помещений в многоквартирном доме в соответствии с предложениями Собственников помещений, собственными предложениями, а также предложениями третьих лиц с письменного согласия Совета многоквартирного дома. Управляющая компания вступает в договорные отношения с третьими лицами по вопросам пользования общим имуществом Собственников помещений в многоквартирном доме от имени и в интересах Собственников.

2.9. Управляющая компания обеспечивает Пользователей (нанимателей и граждан – собственников) помещений коммунальными услугами: холодного водоснабжения, водоотведения, электроснабжения мест общего пользования путем заключения от собственного имени договоров с ресурсоснабжающими организациями на водоснабжение, водоотведение, электроснабжение в целях бытового потребления соответствующих услуг Собственников, гражданам-пользователям помещений в многоквартирном доме.

2.10. При исполнении настоящего Договора Стороны обязуются руководствоваться объемом и перечнем работ, услуг по управлению, содержанию и текущему ремонту общего имущества многоквартирного дома, утвержденному решением общего собрания собственников на основании законодательства РФ и Республики Крым.

2.11. Наймодатели действуют по настоящему Договору в интересах соответствующих граждан нанимателей и членов их семей.

### 3. ПРАВА И ОБЯЗАННОСТИ СТОРОН

#### 3.1. Управляющая компания обязуется:

3.1.1. Принять в управление Многоквартирный дом, и осуществлять функции управления в том числе:

— по выполнению работ по содержанию и текущему ремонту общего имущества Многоквартирного дома, оказанию иных работ и услуг (далее — Работы) в соответствии с нормативно-правовыми актами Российской Федерации и Республики Крым, решениями общего собрания собственников;

— по заключению с поставщиками коммунальных услуг договоров на предоставление коммунальных услуг собственнику, контролю объемов, качества и сроков их предоставления;

— по заключению договоров со специализированными организациями на:

- эксплуатацию системы пожаротушения;

- эксплуатацию вентиляционных систем;

- дератизацию и дезинфекцию;

- иных договоров, связанных с содержанием и эксплуатацией общего имущества многоквартирного дома.

— по контролю соответствия требованиям нормативно-правовых актов Российской Федерации, перечню и срокам проведения работы по содержанию, текущему ремонту общего имущества в Многоквартирном доме, по обслуживанию и ремонту лифтового оборудования, аварийно-диспетчерским работам, проводящимся и/или оказываемым на основании Договоров, заключенных в соответствии с настоящим Договором.

— при проведении предусмотренного настоящим Договором контроля за исполнением договорных обязательств устанавливать и фиксировать факт неисполнения или ненадлежащего исполнения обязательств поставщиками коммунальных услуг, принимать участие в составлении соответствующих актов, осуществлять расчет размера снятия недооказанных услуг в соответствии действующими нормативно-правовыми актами РФ и осуществлять перерасчет стоимости коммунальных услуг;

— производить начисление, сбор и перерасчет платежей собственника за содержание, текущий ремонт, коммунальные и прочие услуги.

3.1.2. Оказывать Собственнику услуги, в состав которых входит:

— ведение технической, исполнительной документации на общее имущество Многоквартирного дома и иной документации, ее хранение, внесение изменений и дополнений в указанную документацию в случаях, установленных нормативными правовыми актами Российской Федерации, при ее отсутствии изготовление таковой за счет средств Собственника;

— прием, учет и рассмотрение обращений собственника, на действия (бездействие) работников Управляющей компании, поставщиков коммунальных услуг;

— подготовка экономических расчетов по планируемым работам и/или услугам, касающимся содержания и ремонта, модернизации и реконструкции общего имущества Многоквартирного дома.

3.1.3. Организовать аварийно-диспетчерское обслуживание Многоквартирного дома. После получения заявки об аварии незамедлительно принимать меры по устранению аварий.

3.1.4. Выдавать собственнику справки и иные документы в пределах своих полномочий.

3.1.5. Своевременно ставить в известность собственника об изменении тарифов на жилищно-коммунальные услуги;

3.1.6. Осуществлять контроль, учет за качеством текущего ремонта, технического обслуживания и санитарного содержания многоквартирного дома и придомовой территории в случае выполнения соответствующих работ.

3.1.7. Своевременно подготавливать многоквартирный дом, санитарно-техническое и иное оборудование, находящееся в нем, к эксплуатации в зимних условиях.

3.1.8. Обеспечить своевременное информирование пользователей помещений о сроках предстоящего планового отключения / включения инженерных сетей (водоснабжение, отопление) путем размещения объявлений в установленных местах советом многоквартирного дома, либо иным установленной Сторонами способом.

3.1.9. Участвовать во всех проверках и обследованиях многоквартирного дома, а также в составлении актов по фактам непредставления, некачественного или несвоевременного предоставления коммунальных услуг и услуг по содержанию и ремонту помещений (общего имущества) по настоящему Договору.

3.1.10. Производить расчет и сбор платежей за жилищные и коммунальные услуги, за иные оказанные услуги. В порядке, установленном в п. 4.4. - 4.7 настоящего Договора направлять Собственникам жилых помещений, Нанимателям, Собственникам нежилых помещений – до заселения жилых помещений, платежные документы для оплаты услуг, оказываемых по настоящему договору.

3.1.12. Представлять ежегодный отчет о проделанной работе в порядке, установленном п.8.6. настоящего Договора.

3.1.13. Участвовать в комиссии по расследованию аварийных ситуаций, возникших на объекте, переданном в управление.

3.1.14. В соответствии с Конституцией Российской Федерации и Федеральным законом от 27 июля 2006 г. N 152-ФЗ "О персональных данных" применять к полученным персональным данным о Собственнике и нанимателе режим служебной тайны; не использовать и не распространять конфиденциальную информацию, касающуюся Собственника, нанимателя, без письменного разрешения Собственника, нанимателя или наличия иного законного основания (например, письменного запроса правоохранительных органов, судебных органов, судебных приставов-исполнителей, оформленного в установленном законодательством порядке). Собственник (Сторона) Договора дает согласие о использовании персональных данных Управляющей компании в рамках предмета настоящего Договора.

### **3.2. Управляющая компания вправе:**

3.2.1. Если иное не предусмотрено решением общего собрания собственников или при отсутствии соответствующего решения общего собрания собственников, определять перечень и периодичность выполнения необходимых работ по содержанию и текущему ремонту общего имущества в Многоквартирном доме на основании актов обследований многоквартирного дома и заявок собственников в течение срока действия настоящего Договора;

3.2.2. Самостоятельно определять порядок, сроки и способ выполнения работ, необходимых для выполнения обязательств по настоящему Договору в зависимости от фактического состояния общего имущества, объема поступивших средств собственников помещений многоквартирного дома, а так же существующей степени благоустройства Многоквартирного дома и наличия соответствующего инженерно-технического оборудования.

3.2.3. В случае угрозы безопасности для жизни и здоровья граждан, сохранности имущества в Многоквартирном доме перераспределять имеющиеся средства и выполнять работы для ее устранения с последующим уведомлением собственников.

3.2.4. В порядке, предусмотренном действующим законодательством РФ, осуществлять ограничение предоставления коммунальных услуг при неоплате (неполной оплате) собственниками помещений Многоквартирного дома коммунальных услуг, начислять и взимать пени, штрафы. Изменить объем выполняемых работ и оказываемых услуг, предусмотренных настоящим Договором, либо общим собранием собственников, в размере невнесенных собственниками платежей за данные виды услуг (работ) согласно действующему законодательству.

3.2.5. Требовать от Собственника исполнения своих обязательств по настоящему Договору, в том числе в судебном порядке.

3.2.6. Оказывать Собственнику(ам) прочие услуги, не относящиеся к условиям Договора, на основании отдельно заключенных с ним договоров.

3.2.7. Осуществлять допуск в помещения общего пользования, чердачные и подвальные помещения Многоквартирного дома сотрудников и специалистов организаций, осуществляющих монтаж/демонтаж и обслуживание оборудования, связанного с предоставлением собственникам телекоммуникационных, интернет-провайдерских и иных услуг, с правом монтажа соответствующего оборудования.

3.2.8. Предъявлять требования к собственнику по своевременному внесению платы за жилищно-коммунальные услуги, а так же уплаты пени. Производить взыскание задолженности за жилищно-коммунальные услуги и требовать возмещения ущерба, причиненного действиями (бездействием) Собственника (проживающими в его помещении гражданами) Управляющей компании или общему имуществу Многоквартирного дома, либо передать указанные полномочия третьим лицам с отнесением всех расходов на счет Собственника.

3.2.9. Осуществлять проверку правильности учета потребления ресурсов согласно показаниям приборов учета, проводить проверку работы установленных приборов учета и сохранности пломб. В случае не предоставления Собственником или иными пользователями показаний приборов индивидуального учета в помещениях, принадлежащих Собственнику, а также не предоставления Собственником или иными пользователями доступа для снятия показаний Управляющей компанией, производить расчет размера оплаты услуг с использованием утвержденных нормативов в соответствии с законодательством РФ.

3.2.10. Направлять денежные средства на возмещение убытков, связанных с предоставлением жилищно-коммунальных услуг, оплату дополнительных работ по благоустройству придомовой территории, содержанию и ремонту общего имущества Многоквартирного дома, компенсацию инвестиций Управляющей компании в общее имущество Многоквартирного дома, покрытие штрафных санкций.

3.2.11. В случае отсутствия, на момент передачи многоквартирного дома в управление Управляющей компании, помещений специально предназначенных для размещения соответствующих технических служб, собственник предоставляет право Управляющей компании оборудовать соответствующие помещения в многоквартирном доме, при условии соблюдения Управляющей компанией законных прав и интересов собственников многоквартирного дома и действующего законодательства.

3.2.12. Привлекать подрядные организации к выполнению всего комплекса или отдельных видов работ по настоящему Договору.

3.2.13. Если выполнение неотложных работ и услуг (и текущего, и капитального характера) будет вызвано обстоятельствами, которые управляющая компания не могла разумно предвидеть и предотвратить при обычной степени заботливости и осмотрительности, и за возникновение которых она в виду этого условия отвечает (в том числе в связи с предписанием ГЖИ и других надзорных органов), то такие расходы должны быть ей компенсированы Собственниками помещений в доме за счет средств «содержания и ремонта помещений». Управляющая компания информирует Совет многоквартирного дома о предписаниях надзорных органов относительно общедомового имущества.

3.2.14. Осуществлять другие права, предусмотренные действующим законодательством РФ и законами субъекта РФ и актами органов местного самоуправления, регулирующими отношения по техническому обслуживанию, ремонту, санитарному содержанию Многоквартирного дома и предоставлению коммунальных услуг.

### **3.3. Собственники помещений обязаны:**

3.3.1. Предоставить Управляющей компании номера контактных телефонов, адреса электронной почты, мобильных приложений операционных систем мессенджеров (при их наличии), **копии документов:**

- подтверждающих право собственности на помещение в многоквартирном доме;

- удостоверяющих личность (паспорт РФ и/или иной установленной законодательством формы документ).

3.3.2. Использовать жилые помещения, находящиеся в их собственности, в соответствии с их назначением, установленным ЖК РФ, нормативно-правовыми актами РФ, субъекта РФ и органов местного самоуправления. Содержать собственное помещение в технически исправном состоянии, производить за свой счет его ремонт, включая инженерное оборудование в пределах границ эксплуатационной ответственности и в сроки, установленные жилищным законодательством РФ. Соблюдать правила пожарной безопасности при пользовании электрическими, газовыми другими приборами, не допускать установки самодельных предохранительных устройств, загромождения коридоров, проходов, лестничных клеток, запасных выходов, и других мест общего пользования, а также выполнять другие требования пожарной безопасности и санитарные нормы, выносить мусор только в специально оборудованные контейнеры (бункера) предусмотренные для накопления мусора.

3.3.3. Нести бремя содержания общего имущества Многоквартирного дома, в том числе участвовать в расходах на капитальный ремонт общего имущества Многоквартирного дома. Не допускать выполнения работ или совершения иных действий, приводящих к порче общего имущества в многоквартирном доме или конструкций многоквартирного дома (включая наружные стены и крышу здания), загрязнению придомовой территории.

3.3.4. При обнаружении неисправностей санитарно-технического и иного оборудования, находящегося в помещении или на общем имуществе Многоквартирного дома, немедленно принимать возможные меры к их устранению, незамедлительно сообщать о таких неисправностях и повреждениях Управляющей организации по телефону аварийно-диспетчерской службы.

3.3.5. Соблюдать права и законные интересы собственников и иных лиц – пользователей помещений.

3.3.6. При проведении ремонтно-строительных работ в помещении Собственника, известить Управляющую компанию, на основании заявления - на накопление и организацию вывоза строительного мусора и оплатить его вывоз за счет собственных средств.

3.3.7. Во время проведения ремонтных работ в помещении, Собственник осуществляет складирование строительного мусора исключительно внутри принадлежащего ему помещения (складирование строительного мусора в местах общего пользования, на площадках, оборудованных для сбора твердых бытовых отходов, и на придомовой территории запрещено, согласно санитарных и пожарных норм содержания жилищного фонда).

3.3.8. В случае несоблюдения требований п. 3.3.6., 3.3.7 оплатить Управляющей компании в полном объеме расходы, связанные с организацией вывоза, выноса и перемещение строительного мусора складированного в местах общего пользования, придомовой территории, согласно выставленного Управляющей компанией счета Собственнику, либо, при невозможности установить виновное лицо, всем Собственникам многоквартирного дома в соответствии с их долей.

3.3.9. При отсутствии Собственника в помещении более 24 часов, сообщить Управляющей компании контактные данные представителя Собственника для осуществления соответствующего взаимодействия Сторон для исполнения настоящего Договора.

3.3.10. Без соответствующих разрешений не производить установку, замену индивидуальных приборов учета или перенос инженерных сетей, санитарно-технического, электрического или другого оборудования. В случае поломки, либо повреждении индивидуальных приборов учета коммунальных услуг, немедленно извещать Управляющую компанию. Осуществить за счет собственных средств установку, оформление ввода в эксплуатацию индивидуальных (внутриквартирных) приборов учета потребления коммунальных ресурсов в соответствии с проектной документацией многоквартирного дома (холодное и горячее водоснабжение, электроснабжение, газоснабжение), обслуживание и своевременную поверку индивидуальных приборов учета в помещении собственника.

3.3.11. Сообщать Управляющей компании о ремонтных работах в пределах границ эксплуатационной ответственности Собственника, информацию о лицах, работающих в помещении при выполнении ремонтных работ.

3.3.12. Своевременно представлять в Управляющую компанию информацию о смене Собственника. Сообщить Управляющей компании личные данные ФИО, паспортные данные, контактный номер телефона нового Собственника и дату вступления нового Собственника в свои права. Предоставить Управляющей компании копию договора купли-продажи жилого помещения (аренды, найма, иного гражданско-правового договора либо копию вступившего в законную силу решения суда о признании за лицом права собственности на помещение) и другие документы, подтверждающие смену Собственника или владельца.

3.3.13. Предоставлять Управляющей компании показания приборов индивидуального учета ежемесячно в срок с 20 по 25 числа текущего месяца.

3.3.14. Ежемесячно, до 10 числа месяца, следующего за истекшим месяцем вносить Управляющей организации плату за содержание и ремонт жилого помещения многоквартирного дома, а также плату за коммунальные и прочие услуги.

3.3.15. Не производить переустройство и перепланировку помещения без получения в установленном действующем законодательством РФ порядке соответствующего согласования и/или разрешения. Не устанавливать телевизионные и иные приемно-передающие антенны на крыше, чердачных помещениях и техническом этаже без письменного согласования с Управляющей компанией.

3.3.16. Нести ответственность за ущерб, нарушение качества предоставляемых жилищно-коммунальных услуг, нанесенный общему имуществу многоквартирного дома, имуществу других собственников, имуществу Управляющей компании или третьих лиц в результате привлечения Собственником сторонних организаций к производству работ на инженерных сетях, устройствах и оборудовании входящих в зону ответственности собственника и/или Управляющей компании.

3.3.17. Компенсировать Управляющей компании расходы, связанные с устранением материального ущерба, а также последствий такого ущерба нанесенного общему имуществу многоквартирного дома, имуществу других собственников при использовании инженерных сетей путем создания на них аварийной ситуации.

3.3.18. Соблюдать выполнение нормативных правовых актов Российской Федерации о допустимости шума в помещении.

3.3.19. Допускать в заранее согласованное время специалистов Управляющей компании и ресурсоснабжающих организаций, имеющих право проведения работ на системах газоснабжения, водоснабжения, канализации, отопления, для осмотра инженерного оборудования, конструктивных элементов здания, приборов учета, а также контроля за их эксплуатацией, а для ликвидации аварий – в любое время.

3.3.20. Предоставить управляющей компании сведения о гражданах-нанимателях жилых помещений и членах их семей, по договору аренды (нежилых помещений) предоставлять сведения об арендаторах, социального найма и найма, в срок не позднее 10 дней с момента заключения с гражданами – нанимателями/арендаторами этих договоров путем представления копий договоров в Управляющую организацию. Предоставлять Управляющей организации в течение трех рабочих дней сведения об изменении количества граждан, проживающих в жилом помещении, включая временно проживающих.

3.3.21. Ознакомить всех совместно проживающих в жилом помещении либо использующих помещение пользователей, принадлежащее Собственнику, с условиями настоящего Договора.

#### **3.4. Собственник вправе:**

3.4.1. Владеть, пользоваться и распоряжаться помещением, получать информацию о размерах начисленных ему платежей за коммунальные и прочие услуги, содержание и ремонт, а также любую другую информацию, затрагивающую его права и охраняемые законом интересы;

3.4.2. Требовать от Управляющей компании выполнения предусмотренных настоящим Договором обязательств.

3.4.3. В течение первого квартала текущего года получать от Управляющей компании по письменному запросу отчет о выполнении последних обязательств по управлению Многоквартирным домом за предыдущий год.

3.4.4. Производить переустройство, реконструкцию, перепланировку жилого Помещения, переоборудование в установленном законодательством РФ порядке.

3.4.5. Передать обязанность по оплате работ и услуг, оказанных Управляющей компанией, предусмотренных настоящим Договором, нанимателю или арендатору (ам) помещений, с предварительным уведомлением о данном факте Управляющую компанию. При этом, при невыполнении арендатором (арендаторами) обязанностей по оплате оказанных Управляющей компанией услуг, соответствующую ответственность перед Управляющей компанией несет Собственник.

3.4.6. Контролировать выполнение Управляющей компанией ее обязательств по настоящему Договору в соответствии с Жилищным кодексом Российской Федерации и другими нормативно-правовыми актами РФ.

3.4.7. При причинении имуществу собственника ущерба вследствие аварий в инженерных сетях, залива жилого или нежилого помещения требовать от Управляющей компании составления акта о причиненном ущербе с указанием фактических объемов повреждений в течение 5 дней с момента подачи заявки.

3.4.8. Требовать в установленном порядке возмещения убытков, понесенных по вине Управляющей компании.

3.4.9. Контролировать качество предоставляемых Управляющей организацией услуг по содержанию и ремонту жилых помещений (общего имущества многоквартирного дома) и коммунальных услуг.

3.4.10. Члены Совета многоквартирного дома имеют право присутствовать при снятии показаний общедомовых приборов учета, предварительно уведомив управляющую компанию о своем намерении за 3 (три) рабочих дня.

3.4.11. По согласованию с Управляющей компанией (реализуя п. 3.3.9) на основании отдельного Договора или доверенности, предоставить ключи от жилого помещения для реализации положений настоящего Договора.

3.4.12. Реализовывать иные права, вытекающие из права собственности на помещения, предусмотренные действующими законодательными и иными нормативно-правовыми актами.

#### **4. РАЗМЕР И ПОРЯДОК ОПЛАТЫ ПО НАСТОЯЩЕМУ ДОГОВОРУ**

4.1. Цена (тариф) договора управления многоквартирным домом определяется на общем собрании собственников помещений, устанавливается в размере стоимости услуг и работ по управлению многоквартирным домом, содержанию и ремонту общего имущества, перечень и объем которых определяется в соответствии с п.2.5., 2.6 настоящего Договора и действует на период выполнения Управляющей организацией установленного договором объема и перечня работ, услуг.

4.2. Размер платы за Содержание и текущий ремонт общего имущества, а так же иные услуги в Многоквартирном доме устанавливаются в порядке, предусмотренном действующим законодательством РФ.

4.3. Плата за Содержание и текущий ремонт общего имущества, а так же иные услуги (дополнительные расходы), связанные с управлением Многоквартирным домом, вносится в порядке и на условиях определенных решением Общего собрания собственников помещений Многоквартирного дома.

4.4. Плата за Содержание и ремонт Общего имущества в Многоквартирном доме и плата за Коммунальные и иные услуги вносится Собственником не позже чем до 10 числа следующего за расчетным по квитанциям Управляющей компанией, в случае если день платежа приходится на выходной либо праздничный день Собственник обязан оплатить счет по квитанциям до наступления такого дня.

4.5. Размер платы за коммунальные услуги определяется в соответствии с Постановлением Правительства РФ от 06.05.2011 г. № 354 «О предоставлении коммунальных услуг собственникам и пользователям помещений в многоквартирных домах и жилых домов»:

– На основании показаний индивидуальных приборов учета;

– При отсутствии индивидуальных приборов учета у Пользователей жилых помещений – по нормативам потребления коммунальных услуг, утвержденным в соответствии с законодательством Российской Федерации

– На основании общедомовых приборов учета.

4.6. При изменении тарифов законодательным органом власти РФ и/или Республики Крым на оплату коммунальных услуг, в период действия договора, дополнительное соглашение сторон не оформляется о внесении соответствующих изменений в расчеты за коммунальные услуги. Собственники оповещаются при изменении тарифов Управляющей компанией способом размещения объявлений в установленных местах советом многоквартирного дома не позднее, чем за 10 дней до даты представления платежных документов, на основании которых будет вноситься оплата за коммунальные услуги в ином размере.

4.7. Форма и содержание платежных документов определяются Управляющей компанией.

## 5. ОТВЕТСТВЕННОСТЬ СТОРОН

5.1. Собственник и Управляющая компания при неисполнении или ненадлежащем исполнении своих обязательств, предусмотренных настоящим Договором, несут ответственность, предусмотренную законодательством Российской Федерации. Управляющая организация освобождается от ответственности, если докажет, что ненадлежащее исполнение условий договора оказалось невозможным вследствие вины Собственника, в том числе, несвоевременного выполнения им своих обязанностей, а также вследствие действия непреодолимой силы.

5.2. Управляющая компания несет ответственность (в границах эксплуатационной ответственности) за выполнение взятых на себя обязательств по настоящему Договору в пределах средств, поступающих в качестве оплаты за содержание и ремонт общего имущества Многоквартирного дома и иных платежей, определенных общим собранием собственников помещений Многоквартирного дома.

5.3. В случае оказания услуг и выполнения работ по управлению, содержанию и ремонту общего имущества, а также предоставления коммунальных услуг ненадлежащего качества и (или) с перерывами, превышающими установленную продолжительность, изменение размера платы за содержание и ремонт жилого помещения и коммунальных услуг определяется в порядке, установленном Правительством Российской Федерации.

5.4. В случае невыполнения отдельных видов услуг (работ), Управляющей компанией производится перерасчет платы за содержание и ремонт помещения в соответствии с Постановлением Правительства Российской Федерации № 491 от 13.08.2006 г.

5.5. Управляющая компания не отвечает за ущерб, который возникает для Собственника из-за недостатка средств на содержание общего имущества в Многоквартирном доме и (или) ремонт общего имущества Многоквартирного дома при неоплате собственниками установленных тарифов Приложения № 2.

5.6. Управляющая компания не несет ответственности, не возмещает убытки и не компенсирует причиненный ущерб общему имуществу, а так же имуществу Собственников и/или третьих лиц, если он возник в результате:

- противоправных действий (бездействий) собственников и лиц, проживающих в помещениях собственников;
- использованием собственниками общего имущества не по назначению и/или с нарушением действующего законодательства;
- не выполнения Собственниками своих обязательств, установленных настоящим Договором;
- аварий, произошедших не по вине Управляющей компании и при невозможности последней предусмотреть или устранить причины, вызвавшие эти аварии;
- технического состояния здания вследствие его естественного износа.

5.7. Управляющая компания не несет ответственности за техническое состояние общего имущества, которое существовало до момента заключения настоящего Договора.

5.8. Управляющая Компания не несет ответственности по строительным недоделкам в многоквартирном доме, за исключением недоделок, обязанность по устранению которых возложена на Управляющую компанию Законом или на основании Договоров.

5.9. Управляющая компания не несет ответственность за действия своих работников в случае причинения последними убытков Собственнику или третьим лицам при проведении/выполнении работ, если Собственник не оформил надлежащим образом вызов/заявку на проведение соответствующих работ в Управляющей компании. В этом случае ответственность лежит на Собственнике или третьих лицах.

5.10. Если Управляющая компания предложила (путем размещения на сайте, на информационных досках, внесения предложения в Совет многоквартирного дома) собственникам помещений внести в договор управления изменения о выполнении работ, необходимых для надлежащего содержания общего имущества, а собственники помещений не провели общее собрание или отказались от предложенных изменений, то управляющая организация не несет ответственности за неисполнение соответствующих работ.

5.11. Собственники (Пользователи) жилых помещений, не обеспечившие допуск должностных лиц Управляющей компании и (или) специалистов организаций, имеющих право проведения работ на системах электро-, тепло -, водоснабжения, канализации, для устранения аварий и осмотра инженерного оборудования, профилактического осмотра и ремонтных работ, указанных в настоящем договоре, несут имущественную ответственность за ущерб, наступивший вследствие подобных действий перед Управляющей компанией и третьими лицами (другими Собственниками, нанимателями, членами их семей).

5.12. В случае несвоевременного и (или) не полного внесения платы за жилое помещение и коммунальные услуги Собственники (Пользователи) обязаны уплатить Управляющей компании пени, штрафные санкции в размере и в порядке, установленном п.14 ст.155 ЖК РФ, ГК РФ. Настоящим Договором, если Управляющая компания заявит такое требование.

5.13. Собственники (Пользователи) оплачивают непредвиденные расходы, произведенные по Договору МКД, предписанию ГЖИ и других контрольно-надзорных органов, в том числе установленные законодательством РФ санкции за правонарушения в сфере Жилищного кодекса.

5.14. Неиспользование Собственником принадлежащего ему помещения не является основанием для невнесения платы за услуги по Договору. При временном отсутствии Собственника внесение платы за отдельные виды коммунальных услуг, рассчитываемой исходя из нормативов потребления, осуществляется с учетом перерасчета платежей за период временного отсутствия Собственника в порядке, установленном действующим законодательством.

5.15. В случае досрочного расторжения договора управления Собственники (Пользователи) обязаны возместить Управляющей компании расходы по фактически выполненным работам в течении 5 (пяти) дней с момента выставления счета Управляющей компанией.

## 6. УСЛОВИЯ ОСВОБОЖДЕНИЯ ОТ ОТВЕТСТВЕННОСТИ

6.1. Стороны не несут ответственности по своим обязательствам, если:

а) в период действия настоящего Договора произошли изменения в действующем законодательстве, делающие невозможным их выполнение;

б) их невыполнение явилось следствием обстоятельств непреодолимой силы, возникших после заключения настоящего договора в результате событий чрезвычайного характера, под которыми понимается: стихийные бедствия, гражданские волнения, военные действия и т.п.

6.2. Сторона, для которой возникли невозможности исполнения обязательств по настоящему договору, обязана немедленно известить другую сторону о наступлении и прекращении вышеуказанных обстоятельств. Надлежащим подтверждением наличия выше указанных обстоятельств и их продолжительности будут служить официальные документы соответствующих государственных органов.

6.3. Управляющая компания не несет ответственность перед собственниками, нанимателями и пользователями помещений за несоответствие качества коммунальных услуг требуемым параметрам, изложенным в Правилах предоставления коммунальных услуг Постановление Правительства РФ от 23 мая 2006 г. N 307 "О порядке предоставления коммунальных услуг гражданам", Постановление Правительства РФ от 6 мая 2011 г. № 354 «О предоставлении коммунальных услуг собственникам и пользователям помещений в многоквартирных домах и жилых домов») в том случае, если виновником нарушения являются пользователи помещения.

6.4. Управляющая компания не несет ответственность за некачественно предоставленные коммунальные ресурсы в том случае, если собственниками выполнены несанкционированные переустройства инженерных сетей.

6.5. Управляющая компания не несет ответственность за финансовую сторону во взаиморасчетах за потребление ресурсов в период поверки и других испытаний общедомовых приборов учета и за тот факт, если в результате поверки будет выявлена необходимость их замены и увеличения срока отсутствия прибора учета в системе коммерческого учета между поставщиком ресурсов и управляющей компанией.

## 7. ПОРЯДОК РАЗРЕШЕНИЯ СПОРОВ

7.1. Споры и разногласия, которые могут возникнуть при исполнении сторонами условий настоящего договора, могут быть урегулированы путем переговоров с целью достижения согласия между Сторонами.

7.2. Претензии на несоблюдение условий Договора предъявляются Собственником в письменном виде и подлежат обязательной регистрации в Управляющей компании. Претензии должны быть рассмотрены Управляющей компанией в течение 10 рабочих дней со дня получения претензии.

7.3. Претензии Управляющей компании, в том числе касающиеся ненадлежащего выполнения обязательств по оплате, должны быть рассмотрены Собственником в течение 10 рабочих дней со дня их получения.

7.4. В случае если споры и разногласия Сторон не могут быть разрешены путем переговоров, они подлежат разрешению в судебном порядке в соответствии с действующим законодательством Российской Федерации.

## 8. ОСУЩЕСТВЛЕНИЕ КОНТРОЛЯ ЗА ВЫПОЛНЕНИЕМ УПРАВЛЯЮЩЕЙ КОМПАНИЕЙ ЕЕ ОБЯЗАТЕЛЬСТВ ПО ДОГОВОРУ УПРАВЛЕНИЯ

8.1. Контроль над деятельностью Управляющей компании в части исполнения настоящего Договора осуществляется избранным на общем собрании собственников председателем совета дома, а также уполномоченными органами субъекта РФ.

8.1.1. Контроль осуществляется путем:

— получения от ответственных лиц Управляющей компании не позднее 30 рабочих дней с даты обращения информации о перечнях, объемах, качестве и периодичности оказанных услуг и (или) выполненных работ;

— проверки объемов, качества и периодичности оказания услуг и выполнения работ;

— участия Собственников в лице председателя Совета дома в осмотрах Общего имущества, в том числе кровель, подвалов, а также участия в проверках технического состояния инженерных систем и оборудования;

— участия в приемке всех видов работ, в том числе по подготовке дома к сезонной эксплуатации;

— подачи в письменном виде жалоб, претензий и прочих обращений для устранения выявленных дефектов с проверкой полноты и своевременности их устранения;

— составления актов о нарушении условий Договора в соответствии с положениями п.п. 8.2 – 8.5 настоящего раздела Договора;

— обращения в органы, осуществляющие государственный контроль над использованием и сохранностью жилищного фонда, его соответствия установленным требованиям для административного воздействия, обращения в другие инстанции согласно действующему законодательству.

8.2. В случаях нарушения условий настоящего Договора по требованию любой из Сторон Договора составляется акт о нарушениях, к которым относятся:

— нарушения качества услуг и работ по управлению Многоквартирным домом, содержанию и ремонту общего имущества Многоквартирного дома или предоставления коммунальных услуг, а также причинения вреда жизни, здоровью и имуществу собственника и (или) проживающих в жилом помещении граждан, общему имуществу Многоквартирного дома;

— неправомерные действия собственника.

Подготовка бланков акта осуществляется Управляющей компанией. При отсутствии бланков акт составляется в произвольной форме.

8.3. Акт составляется комиссией, которая должна состоять не менее чем из трех человек. Членами комиссии могут быть представители Управляющей компании (обязательно) или Собственника (его представителя), подрядной организации, свидетелей (соседей).

8.4. Акт должен содержать: дату и время его составления; дату, время и характер нарушения, его причины и последствия (факты причинения вреда жизни, здоровью и имуществу собственника (его представителя)); описание (при наличии возможности — фотографирование или видеосъемка) поврежденного имущества; все разногласия, особые мнения и возражения, возникшие при составлении акта; подписи членов комиссии и собственника (его представителя).

8.5. Акт составляется в присутствии собственника (его представителя), права которого нарушены или права нарушенные им в отношении иных Собственников, Управляющей компании, третьих лиц. При отсутствии Собственника (его представителя) акт проверки составляется комиссией без его участия. Акт проверки составляется комиссией не менее чем в двух экземплярах. Один экземпляр акта вручается собственнику (его представителю) под расписку либо заказным письмом с описью вложения, на электронную почту Собственнику, и/или с использованием мобильных приложений операционных систем мессенджеров все сообщения признаются равными и таковыми как полученные Сторонами.

8.6. Управляющая организация представляет ежегодный отчет о выполнении условий настоящего Договора путем размещения в общедоступном месте дома на бумажном носителе не позднее конца квартала, после окончания года по договору управления. Собственник по письменному заявлению может получить отчет лично на бумажном носителе за оплату издержек по предоставлению данной услуги.

8.7. В случае отсутствия письменной Претензии со стороны собственника по качеству предоставленных услуг управления многоквартирным домом по настоящему Договору, поданной собственником в Управляющую компанию до 20 (Двадцатого) числа месяца следующего за отчетным, предоставленные Управляющей компанией собственникам в расчетном периоде услуги по управлению Многоквартирным домом Управляющей компанией считаются оказанными и принятыми собственником в полном объеме.

## 9. СРОК ДЕЙСТВИЯ ДОГОВОРА

9.1. Настоящий договор вступает в силу с «15» июня 2020 года и действует 3 (три) года.

9.2. При отсутствии заявления одной из сторон о прекращении настоящего Договора по окончании срока его действия, Договор считается (продолженным) продленным на тот же срок и на тех же условиях.

9.3. Договор может быть расторгнут досрочно:

— в одностороннем порядке по инициативе Управляющей компании с обязательным уведомлением об этом собственника не позже чем за 1 (один) месяц;

— по соглашению сторон;

— в случае ликвидации Управляющей компании или Собственника (если Собственник юридическое лицо);

— в случае принятия решения общим собранием Собственников многоквартирного дома.

9.4. Изменение и расторжение настоящего Договора осуществляется в порядке, предусмотренном действующим законодательством РФ.

## 10. ПРОЧИЕ УСЛОВИЯ

10.1. Все изменения и дополнения к настоящему договору утверждаются Общим собранием собственников помещений и оформляются Дополнительным соглашением об изменении условий договора, являющимся его неотъемлемой частью.

10.2. Договор заключается в письменной форме в количестве двух экземпляров. Настоящий договор считается заключенным с даты его заключения - утверждения решения Протоколом на общем собрании Собственниками многоквартирного дома.

10.3. В случае прекращения у Собственника права собственности или права на помещения в многоквартирном доме, данный договор в отношении указанного Собственника считается расторгнутым и действует для нового Собственника на тех же условиях, за исключением случаев, если ему остались принадлежать на праве собственности иные помещения в многоквартирном доме.

10.4. Граница эксплуатационной ответственности между общедомовым оборудованием и оборудованием помещения в Многоквартирном доме определяется в соответствии с Приложением №1 к настоящему Договору и Правилами содержания Общего имущества в Многоквартирном доме, утверждаемыми Правительством Российской Федерации в порядке, предусмотренном действующим законодательством Российской Федерации.

10.5. Собственник в соответствии со ст. 9 Федерального закона «О персональных данных» от 27.07.2006 № 152-ФЗ в целях реализации положений настоящего договора дает свое согласие Управляющей компании на обработку своих персональных данных. Настоящее согласие действует со дня получения (сдачи) бюллетеня голосования общего собрания Собственников многоквартирного дома.

10.6. Собственники выступают в качестве одной Стороны настоящего Договора и договорились считать Договор таким, как заключенным с каждым собственником.

10.7. В вопросах, не урегулированных настоящим Договором, Стороны руководствуются законодательством Российской Федерации.

10.8. К настоящему договору прилагаются: Приложение № 1 Акт разграничения ответственности за эксплуатацию инженерных сетей, устройств и оборудования между Управляющей компанией и Собственником; Приложение № 2 - Перечень услуг и стоимость работ предоставляемых Управляющей компанией; Приложение № 3 Состав и состояние общего имущества собственников помещений в многоквартирном доме; Приложение № 4 Перечень работ по содержанию и текущему ремонту общего имущества; Приложение № 5. Виды, объем и периодичность выполнения работ по текущему ремонту общего имущества многоквартирного дома; Приложение № 6. Предельные сроки устранения аварий общего имущества МКД.



32	Морозов В. Г.	76.5	100%	Вописка из ЕТРМ Е Мороз
33				
34	Ермаков Г. А.	31.3	100%	Вописка из ЕТРМ
35				
36				
37				
38	Федчук А. П.	65.4	100%	Вописка из ЕТРМ
39				
40				
41				
42				
43				
44				
45				
46	Скисенко Н. А.	33.2	100%	Вописка из ЕТРМ
47				
48	Мотлохов А. П.	34.8	100%	Вописка из ЕТРМ
49	Мельников А. М.	116.0	50%	Вописка из ЕТРМ
50	Мельников А. М.	116.0	50%	Вописка из ЕТРМ
51	Скисенко Н. А.	33.5	100%	Вописка из ЕТРМ
52				
53				
54				
55				
1	Скисенко Н. А.	145.3	100%	Вописка из ЕТРМ
2				
3				
4				
5	Скисенко Н. А.	22.4	100%	Вописка из ЕТРМ
6	Скисенко Н. А.	32.8	100%	Вописка из ЕТРМ
7	Скисенко Н. А.	23.2	100%	Вописка из ЕТРМ
8	Мотлохов А. П.	19.1	100%	Вописка из ЕТРМ
9	Мотлохов А. П.	36.9	100%	Вописка из ЕТРМ

11. Реквизиты и подписи сторон.

ООО Управляющая Организация «ЖК- Валенсия»

298654, Республика Крым, г. Ялта, пгт. Отрадное ул. Морской Спуск, д. 4 помещение № 30.

ОГРН 1149102039900, ИНН 9103004420, КПП 910301001

р/сч 40702810640010000251 РНКБ БАНК (ПАО) БИК 043510607,

кор/сч 30101810335100000607

Директор  Е.С. Даценко.

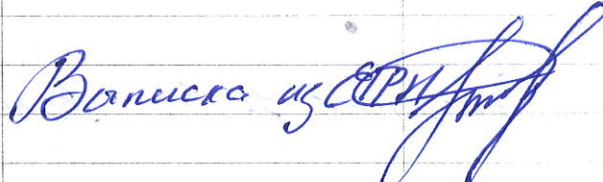
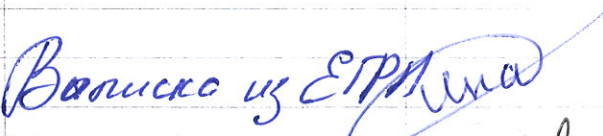
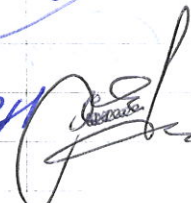
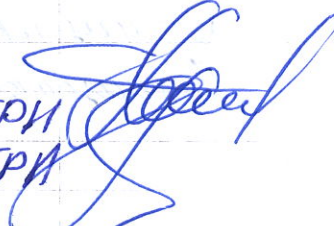
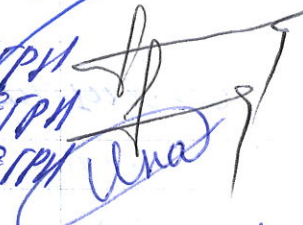
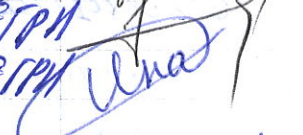
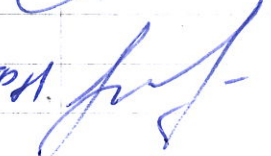

№ Кв.	Фамилия, имя, отчество собственника помещения, представителя.	Общая площадь помещения	Кол-во голосов	Правоустанавл. документы на жилое/нежилое помещение	Подпись
1					
2					
3					
4					
5	Кривош А.С.	48,5	100%	Выписка из ЕТРИ	
6					
7					
8					
9					
10	Морозова И.Т.	33,2	100%	Выписка из ЕТРИ с МОРУ	
11					
12					
13					
14	Оширенко И.А.	76,5	100%	Выписка из ЕТРИ	
15					
16					
17	Ермаков Н.А.	31,3	100%	Выписка из ЕТРИ	
18					
19					
20					
21					
22	Лященко В.А.	32,5	100%	Выписка из ЕТРИ	
23	Лященко Л.И.	76,5	100%	Выписка из ЕТРИ	
24					
25					
26	Ермакова Н.А.	31,3	100%	Выписка из ЕТРИ	
27	Ермакова Н.А.	29,3	100%	Выписка из ЕТРИ	
28	Оширенко И.А.	51,2	100%	Выписка из ЕТРИ	
29					
30					
31	Морозова С.А.	32,5	100%	Выписка из ЕТРИ	

## АКТ

### по разграничению ответственности за эксплуатацию инженерных сетей, устройств и оборудования между Управляющей компанией и собственниками помещений многоквартирного дома.

1. Граница ответственности за эксплуатацию инженерных сетей, устройств и оборудования между Управляющей компанией в многоквартирном жилом доме и личным имуществом - помещением Собственника является:

- по строительным конструкциям – внутренняя поверхность стен помещения, оконные заполнения и входная дверь в помещение (квартиру);
- на системах отопления, горячего и холодного водоснабжения – отсекающая арматура (первый вентиль) от стояковых трубопроводов, расположенных в помещении (квартире). При отсутствии вентилей – по первым сварным соединениям на стояках;
- на системе канализации – плоскость раструба тройника канализационного стояка, расположенного в помещении (квартире);
- на системе электроснабжения – выходные соединительные клеммы автоматических выключателей, расположенных в этажном щитке. Квартирный электросчетчик не принадлежит к общему имуществу.

Граница ответственности за эксплуатацию инженерных сетей, устройств и оборудования между Управляющей компанией и Собственником обозначена пунктирной линией на схеме.

2. Собственник несет ответственность за предоставление доступа к общим сетям, устройствам и оборудованию находящимся и/или проходящим транзитом через помещение.

3. В случае выхода из строя инженерных сетей, устройств и оборудования входящих в зону ответственности Собственника (в т.ч. аварий), составляется при необходимости аварийный акт в течение 3-х рабочих дней. Ремонт, аварийное обслуживание и устранение последствий аварий производится за счет средств Собственника.

4. В случае выхода из строя инженерных сетей, устройств и оборудования, входящих в зону ответственности Управляющей компании (в т.ч. аварий), составляется при необходимости аварийный акт в течение 3-х рабочих дней. Ремонт, аварийное обслуживание и устранение последствий аварий производится за счет средств, оплаченных Собственником за содержание и текущий ремонт.

5. В случае ограничения Собственником доступа к общим инженерным сетям, устройствам и оборудованию, входящим в зону ответственности Управляющей компании, ремонт этих инженерных сетей, устройств и оборудования, а также аварийное обслуживание и устранение последствий аварий производится за счет средств Собственника.

6. При привлечении Собственником сторонних организаций к производству работ на инженерных сетях, устройствах и оборудовании входящих в зону ответственности Собственника и/или Управляющей компании, ответственность за возможный ущерб, нанесенный в результате проведения работ имуществу Собственника, общему имуществу, имуществу других Собственников, имуществу Управляющей компании или третьих лиц, несет Собственник. Ремонт, аварийное обслуживание и устранение последствий аварий производится за счет средств Собственника\*.

*\*В данном случае вызов аварийной бригады не входит в платеж за содержание и текущий ремонт жилищного фонда и оплачивается Собственником дополнительно после выставления Управляющей компанией соответствующего счета*

Нормативные акты:  
Постановление Правительства РФ от 13.08.2006 N 491(ред. от 15.12.2018)  
"Об утверждении Правил содержания общего имущества в многоквартирном доме и правил изменения размера платы за содержание жилого помещения в случае оказания услуг и выполнения работ по управлению, содержанию и ремонту общего имущества в многоквартирном доме ненадлежащего качества и (или) с перерывами, превышающими установленную продолжительность"

8. Внешней границей сетей электро-, тепло-, водоснабжения и водоотведения, информационно-телекоммуникационных сетей (в том числе сетей проводного радиовещания, кабельного телевидения, оптоволоконной сети, линий телефонной связи и других подобных сетей), входящих в состав общего имущества, если иное не установлено законодательством Российской Федерации, является внешняя граница стены многоквартирного дома, а границей эксплуатационной ответственности при наличии коллективного (общедомового) прибора учета соответствующего коммунального ресурса, если иное не установлено соглашением собственников помещений с исполнителем коммунальных услуг или ресурсоснабжающей организацией, является место соединения коллективного (общедомового) прибора учета с соответствующей инженерной сетью, входящей в многоквартирный дом.

Постановление Правительства РФ от 29.07.2013 N 644(ред. от 26.07.2018)"Об утверждении Правил холодного водоснабжения и водоотведения и о внесении изменений в некоторые акты Правительства Российской Федерации"

"граница эксплуатационной ответственности" - линия раздела объектов централизованных систем

холодного водоснабжения и (или) водоотведения, в том числе водопроводных и (или) канализационных сетей, по признаку обязанностей (ответственности) по эксплуатации этих систем или сетей, устанавливаемая в договоре холодного водоснабжения, договоре водоотведения или едином договоре холодного водоснабжения и водоотведения, договоре по транспортировке холодной воды, договоре по транспортировке сточных вод

## СХЕМЫ

границ балансовой и эксплуатационной ответственности между исполнителем и потребителем.

Устанавливаются следующие границы эксплуатационной ответственности:

1. Границами эксплуатационной ответственности по электроснабжению являются верхние клеммы подключения вводного автоматического выключателя расположенного в этажном распределительном шкафу. Отходящие линии электроснабжения, все электрооборудование и электрическую разводку внутри квартиры обслуживает Собственник. Стояковая разводка, верхние болты вводного выключателя и этажный электрощит находятся на общем балансе Собственников квартир, и обслуживается Управляющей компанией.

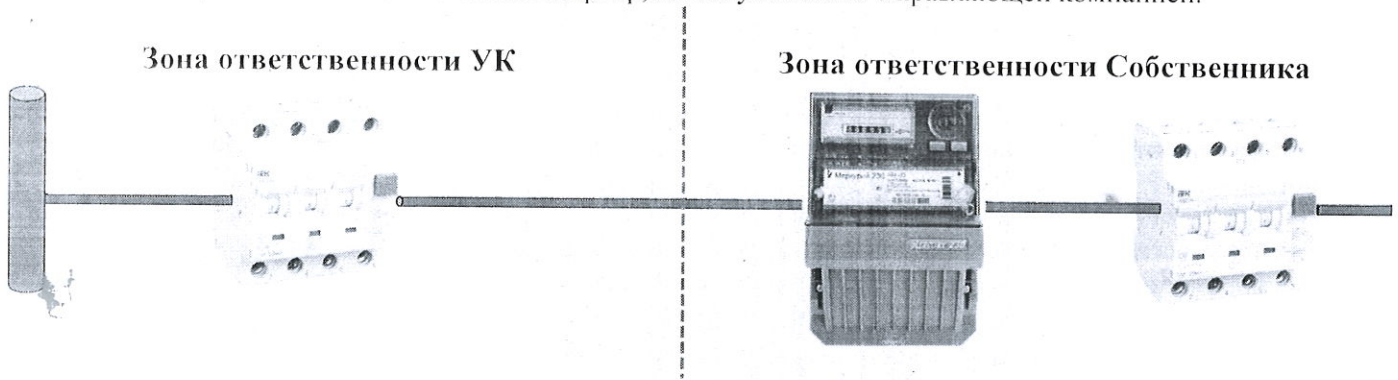

2. Границами ответственности по холодному и горячему водоснабжению и по установке полотенцесушителя являются точка первого резьбового соединения от транзитного стояка водоснабжения. Общедомовые стояки ХВС и ГВС обслуживается Управляющей компанией. Первый расположенный от стояка кран и вся водопроводная разводка внутри квартиры находится в зоне ответственности Собственника.

Зона ответственности УК

Зона ответственности Собственника

Зона ответственности УК

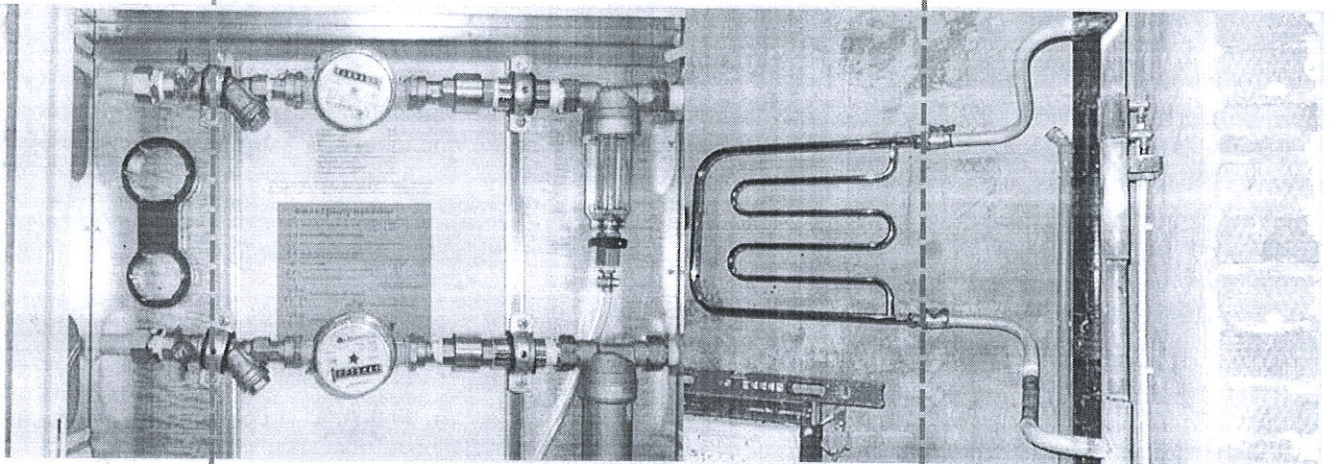

Границами ответственности по канализации является место присоединения отводящей трубы канализации квартиры к тройнику или кресту транзитного стояка домового водоотведения. Отводящую трубу и всю канализационную разводку внутри квартиры обслуживает Собственник. Тройник или крест транзитного стояка и сам стояк обслуживается Управляющей компанией.

**Зона ответственности  
Собственника**

**Зона  
ответственности  
УК**

**Зона ответственности  
Собственника**

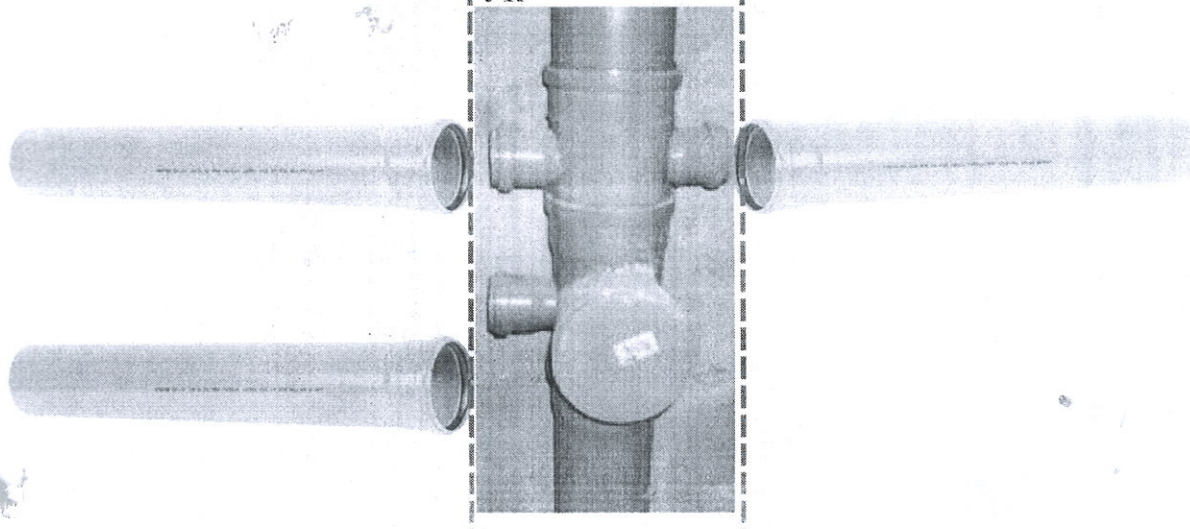

4. Границами ответственности по теплоснабжению при двухтрубной разводке системы отопления являются места присоединения в коллекторном шкафу перед отключающим устройством до ввода в квартиру: первые точки присоединения подводящих и отводящих трубопроводов системы отопления. Транзитные стояки подающего и циркуляционного трубопровода и коллектор в местах общего пользования находятся на общедомовом балансе и обслуживаются Управляющей компанией. Отключающее устройство квартирного трубопровода отопления и отопительные приборы, расположенные внутри квартиры, обслуживаются Собственником.

**Зона ответственности  
Собственника**

**Зона  
ответственности  
УК**

**Зона ответственности  
Собственника**

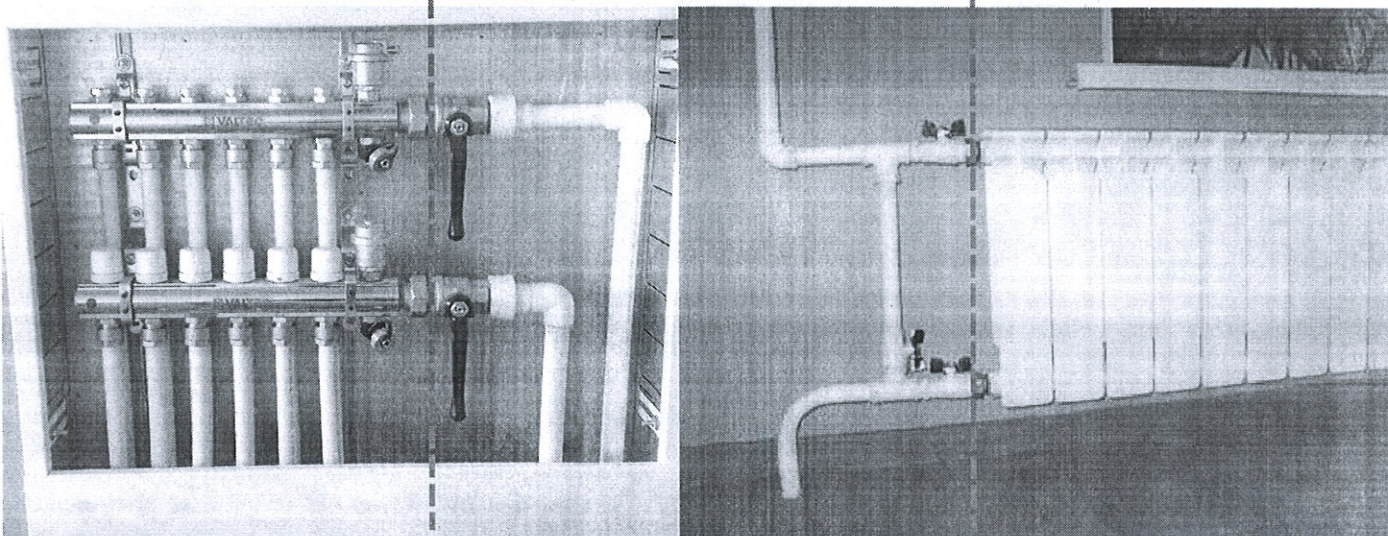

5. Границами ответственности по переговорно-замочному устройству (ПЗУ) являются точка крепления подходящего кабеля к квартирному блоку ПЗУ. Квартирный блок ПЗУ, установленный внутри квартиры, обслуживает Собственник. Подводка к квартирному блоку ПЗУ находится на общедомовом балансе и обслуживается Управляющей компанией.

**Зона ответственности УК**

**Зона ответственности Собственника**

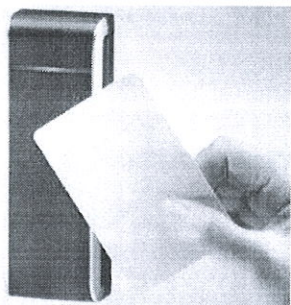
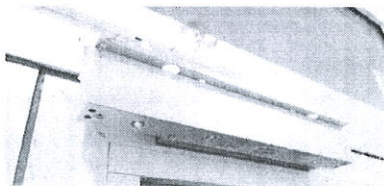
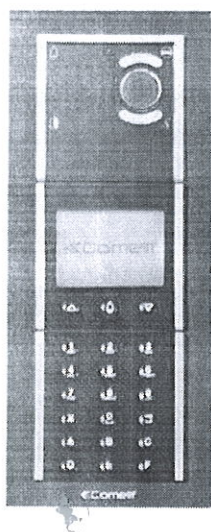

6. Границами ответственности по охранно-пожарной сигнализации (ОПС) и автоматизированной противопожарной защите (АППЗ) являются точка крепления подходящего кабеля к квартирному блоку, квартирный блок, установленный внутри квартиры – обслуживает Собственник. Подводку к первому квартирному датчику ОПС и АППЗ обслуживает Управляющая компания, остальное, включая автономные извещатели, обслуживает Собственник.

**Зона ответственности УК**

**Зона ответственности Собственника**

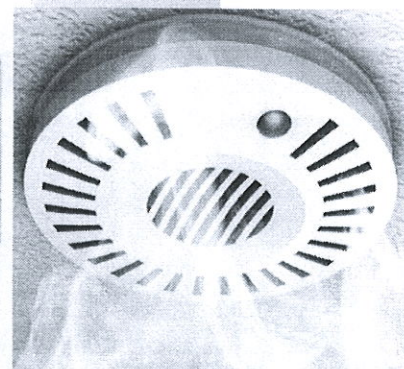
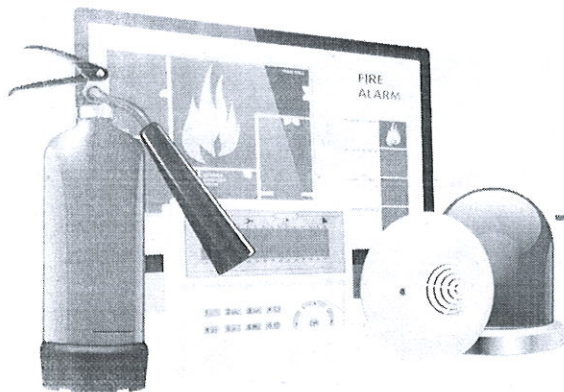

Управляющая компания

*Инициалы*  
Инициалы и фамилия

**Перечень услуг и стоимость работ предоставляемых Управляющей организацией**

**Тарифы по ул. Морской спуск, д. 5**

№ п/п	Наименование услуги (работы)	Тариф, за 1 кв.м. общей площади по- мещения, руб- лей в месяц	Примечание
1	Содержание и текущий ремонт несущих конструкций (лестниц, элементов крыши, стен, фундаментов, подвалов, ограждений)	4,87	По мере необходимости
2	Содержание и ремонт оборудования и систем инженерно-технического обеспечения (холодного водоснабжения, водоотведения, электро-снабжения, газоснабжения)	5,95	
2.1	Проведение техосмотров и ремонт внутридомовых систем холодного водоснабжения, водоотведения, электро-снабжения, ВДЭС	1,58	По графику
2.2	Аварийно-диспетчерская служба	0,99	Круглосуточно
2.3	Проведение техосмотров, очистка, ремонт системы вентиляции	0,14	По графику, согласно договора
2.4	Проведение техосмотров, профилактические работы и ремонт лифтов. Ежегодное страхование и техосвидетельствование лифтов	3,24	По графику, согласно договора
3	Содержание помещений, в т.ч.	19,90	

3.1	Сухая и влажная уборка лестничных площадок и маршей (с сентября по июнь 2 раза в неделю, с июня по сентябрь 6 раз в неделю). Протирка пыли с почтовых ящиков, обметание паутины с потолка.	19,55	По графику
3.2	Дератизация, дезинсекция	0,35	Один раз в год
4	<b>Содержание земельного участка и придомовой территории, в т.ч.</b>	<b>1,55</b>	
4.1	Подметание и уборка придомовой территории. Уборка выхода из подъезда дома, полив газонов. Уборка контейнерной площадки.	1,55	По графику
6	<b>Электроэнергия на СОИ</b>	По факту	
7	<b>Водопотребление на СОИ</b>		
8	<b>Вывоз ТБО</b>		
	<b>ИТОГО</b>	<b>32,27</b>	

Управляющая компания:  
**ООО Управляющая Организация «ЖК - Валенсия»**

**Е.С. Даценко**





## Состав и состояние общего имущества собственников помещений в многоквартирном доме

1. Общие сведения о многоквартирном доме: г. Ялта, пгт. Отрадное, ул. Морской спуск, д. 5

1	Кадастровый номер многоквартирного дома (при его наличии)	
2	Серия, тип постройки	МКД
3	Год постройки	2014
4	Степень износа по данным государственного технического учета	-
5	Степень фактического износа	-
6	Год последнего капитального ремонта	Нет
7	Количество этажей	7
8	Наличие паркинга	Есть
9	Наличие цокольного этажа	Нет
10	Наличие мансарды	Нет
11	Наличие мезонина	Нет
12	Количество квартир	55
13	Количество нежилых помещений, не входящих в состав общего имущества	12
14	Строительный объем:	
14.1	Площадь:	
14.1.1	Общая площадь помещений, входящих в состав общего имущества	745,3 кв.м.
14.1.2	Общая площадь	2672,9 кв.м.
15	Количество лестниц	1
16	Уборочная площадь общих коридоров и лестничных маршей	707 кв.м.

Строение находится в **УДОВЛЕТВОРИТЕЛЬНОМ** состоянии требуется ремонт : текущий ремонт лестничных маршей и коридоров, ремонт входной группы, косметический ремонт въезда в паркинг, укрепление подпорной стены, ремонт гидроизоляции балконов кв.50 и кв.52 в связи с протеканием дождевых вод в подъезд.

Управляющая компания: ООО Управляющая Организация «ЖК-Валенсия»

Е.С. Даценко



<b>д.) внешнее благоустройство:</b>	
уборка и очистка придомовой территории.	Ежедневно ,или согласно дополнительного соглашения (договора)
плановые и частичные осмотры	два раза в год
<b>е.) санитарная уборка жилого дома:</b>	
дерегазация, дезинфекция	один раз в год
<b>ж) санитарная очистка придомовой территории дома:</b>	
вывоз твердых бытовых отходов	по отдельному договору со специализированным предприятием, по графику
<b>2. Техническое обслуживание общих коммуникаций, технических устройств и технических помещений жилого дома:</b>	
<b>а) водопровод и канализация:</b>	
сезонные обходы и осмотры систем, включая жилые помещения (по мере необходимости)	два раза в год
ревизия запорной арматуры на системах водоснабжения	планово - один раз в год, по мере выявления
прочистка канализационного лежака в подвальных помещениях и технических этажах.	по мере выявления
Ремонт ливневой канализации	по мере выявления
ремонт и восстановление работоспособности отдельных элементов и частей, внутренних общедомовых систем водоснабжения.	по мере выявления
ремонт, регулировка систем отопления	по мере выявления
устранение не плотностей резьбовых соединений	по мере выявления
устранение свищей и трещин на общедомовых инженерных сетях, в жилых помещениях - стояки, включая вводную запорную арматуру	по мере выявления,
проверка исправности канализационной вытяжки	один раз в год
устранение засоров общедомовой канализационной сети	по мере выявления
<b>б) электроснабжение:</b>	
обходы и осмотры систем (в т.ч. наружных, в пределах границ эксплуатационной ответственности) с устранением нарушений изоляции	по графику, совместно с представителями
электропроводки и других мелких работ	
укрепление ослабленных участков наружной электропроводки	по мере выявления в течение семи суток
очистка клемм и соединений в групповых щитках и распределительных шкафах	по графику
закрытие на замки групповых щитков и распределительных шкафов	один раз в год, по мере выявления
снятие показаний домашних, групповых электросчетчиков (при установке и включении в тариф)	ежемесячно
проверка заземления электрокабелей	один раз в год
замеры сопротивления изоляции	один раз в три года
проверка заземления оборудования	ежемесячно
<b>3. Аварийное обслуживание:</b>	
<b>а) водопровод и канализация:</b>	
устранение неисправностей на общедомовых сетях с обеспечением восстановления работоспособности, включая жилые помещения (стояки) до линии разграничения ( ИПУ)	круглосуточно, по мере возникновения неисправностей
ликвидация засоров канализации на внутридомовых системах, включая выпуски до первых колодцев	по мере возникновения неисправностей
устранение засоров канализации в жилых помещениях (стояки)	по мере возникновения неисправностей
<b>б) электроснабжение:</b>	

восстановление неисправных участков внутридомовой электрической сети (до отключающего устройства на жилые помещения)	круглосуточно, по мере возникновения неисправностей (обслуживающая организация)
замена предохранителей, автоматических выключателей и другого оборудования на домовых вводно-распределительных устройствах и щитах, в поэтажных распределительных электрощитах	круглосуточно, по мере возникновения неисправностей (обслуживающая организация)

Директор  
 ООО Управляющая Организация «ЖК -Валенсия»



Е. С. Даценко



**Виды, объем и периодичность выполнения работ  
по текущему ремонту общего имущества многоквартирного дома**

№ п/п	Объекты для проведения работ по текущему ремонту жилищного фонда	Объем работ
<b>1</b>	<b>Фундаменты и подвальные помещения</b>	
1.1.	Устройство решеток на вентиляционные продухи.	До 10 %
1.2.	Ремонт приямков, входов в подвал с заменой замков.	До 10 %
1.3.	Ремонт отдельных участков отмостки по периметру зданий.	До 10 %
<b>2</b>	<b>Стены и фасады</b>	
2.1.	Герметизация стыков панелей, заделка выбоин и трещин на поверхности блоков и панелей.	До 10 %
<b>3</b>	<b>Крыши</b>	
3.1	Усиление элементов деревянной стропильной системы, включая смену отдельных стропильных ног, стоек, подкосов, участков коньковых прогонов, лежней, мауэрлатов, кобылок и обрешетки.	До 10 %
3.2	Частичная замена гидроизоляционного покрытия кровель.	До 10 %
3.3	Частичная замена и ремонт выходов на крышу, слуховых окон и специальных люков.	До 10 %
<b>4</b>	<b>Оконные и дверные заполнения (общее имущество многоквартирного дома)</b>	
4.1	Смена, восстановление отдельных элементов, частичная замена оконных и дверных заполнений.	До 10 %
<b>5</b>	<b>Лестницы, крыльца (зонты-козырьки) на входах в подъезды, подвалы, над балконами верхних этажей.</b>	
5.1	Восстановление или замена отдельных элементов крылец; восстановление зонтов над входами в подъезды, подвалы и над балконами верхних этажей.	До 10 %
<b>6</b>	<b>Внутренняя отделка (места общего пользования)</b>	
6.1	Все виды штукатурно-малярных работ во всех помещениях мест общего пользования.	До 10 %
<b>7</b>	<b>Наружная отделка</b>	
7.1	Масляная окраска окон, дверей в общем имуществе жилого дома	До 10 %
<b>8.</b>	<b>Центральное отопление</b>	
8.1	Ремонт, замена и восстановление работоспособности отдельных элементов и частей элементов внутренних систем центрального отопления	До 10 %
8.2	Ремонт разрушенной тепловой изоляции	До 10 %
<b>9.</b>	<b>Системы ХВС (внутридомовые системы)</b>	
9.1	Ремонт и замена запорно-регулирующей арматуры в местах общего пользования жилого дома.	До 10 %
9.2	Смена отдельных участков трубопроводов.	До 10 %
<b>10</b>	<b>Внутренняя система водоотведения.</b>	
10	Уплотнение соединений, устранение течи, утепление, укрепление трубопроводов, смена	До 10 %

1	отдельных участков трубопроводов, сифонов, ревизий в общем имуществе.	
11	Вентиляция	
11	Ремонт отдельных участков вентканалов и дымоходов	До 10 %
12	Электротехнические и слаботочные устройства	
12	Замена неисправных участков электрической сети здания, исключая электросети жилых квартир	До 10 %
12	Замена вышедших из строя электроустановочных изделий (выключатели, штепсельные розетки) в местах общего пользования зданий.	До 10 %

Директор  
ООО Управляющая Организация «ЖК-Валенсия»



**Предельные сроки устранения аварий общего имущества МКД**

НЕИСПРАВНОСТИ КОНСТРУКТИВНЫХ ЭЛЕМЕНТОВ И ОБОРУДОВАНИЯ	ПРЕДЕЛЬНЫЙ СРОК ВЫПОЛНЕНИЯ РЕМОНТА
<b>КРОВЛЯ</b>	
Протечки в отдельных местах кровли	2 сут.
Повреждения системы организованного водоотвода (водосточных труб, воронок, колен, отметов и пр., расстройство их креплений)	3 сут.
<b>СТЕНЫ</b>	
Утрата связи отдельных кирпичей с кладкой наружных стен, угрожающая выпадением	1 сут. (с немедл. ограждением опасной зоны)
Неплотность в дымоходах и газоходах и сопровождения их с печами	1 сут.
<b>ОКОННЫЕ И ДВЕРНЫЕ ЗАПОЛНЕНИЯ</b>	
Разбитые стекла и сорванные створки оконных переплётов, форточек, балконных дверных полотен в зимнее время/ летнее время	1 сут./3 сут
Дверные заполнения (входные двери в подъездах)	1 сут.
<b>ВНУТРЕННЯЯ И НАРУЖНАЯ ОТДЕЛКА</b>	
Отслоение штукатурки потолка или верхней части стены, угрожающее ее обрушению	5 сут.(с немедл. принятием мер безопасности)
Нарушение связи наружной облицовки, а также лепных изделий, установленных на фасадах со стенами	Немедленное принятие мер безопасности
<b>ПОЛЫ</b>	
Протечки в перекрытиях, вызванные нарушением водонепроницаемости гидроизоляции полов в санузлах	3 сут.
<b>САНИТАРНО-ТЕХНИЧЕСКОЕ ОБОРУДОВАНИЕ</b>	
Течи в водопроводных кранах	1 сут.
Неисправности аварийного порядка трубопроводов и их сопряжений (с фитингами, арматурой и приборами водопровода, канализации, горячего водоснабжения, центрального отопления)	Немедленно
<b>ЭЛЕКТРООБОРУДОВАНИЕ</b>	
Повреждение одного из кабелей, питающих жилой дом. Отключение системы питания жилых домов или силового электрооборудования	При наличии переключателей кабелей на вводе в дом не более 2 ч.
Неисправности во вводно-распределительном устройстве, связанные с заменой предохранителей, автоматических выключателей, рубильников	3ч.
Неисправности автоматов защиты стояков и питающих линий	3ч.
Неисправности аварийного порядка (короткое замыкание в элементах внутридомовой электрической сети и т.п.)	3ч.
Неисправности в системе освещения общедомовых помещений (с заменой ламп, выключателей и конструктивных элементов светильников)	7 сут.

**Директор  
ООО Управляющая Организация «ЖК - Валенсия»**

**Е. С. Даценко**

**ПРОТОКОЛ  
ОБЩЕГО СОБРАНИЯ СОБСТВЕННИКОВ ПОМЕЩЕНИЙ  
В МНОГОКВАРТИРНОМ ДОМЕ**

**Адрес многоквартирного дома: Республика Крым, город Ялта, пгт. Отрадное, ул. Морской спуск, д. 5**

Очная часть собрания состоялась «23» мая 2020 года в 10 ч. 00 мин во дворе дома, по адресу: г. Ялта, пгт. Отрадное, ул. Морской спуск, д. 5.

Заочная часть собрания состоялась в период с 11 ч. 00 мин. 23.05.2020 г. до 19 час. 00 мин 04.06.2020 г., путем вручения нарочно бюллетеней голосования.

Срок окончания приема оформленных письменных решений (бюллетеней) собственников 04.06.2020 г. в 19ч. 00 мин.

Дата и место подсчета голосов 04.06.2020, г. Ялта, пгт. Отрадное, ул. Морской спуск, д. 5, кв. 5.

**Инициатор общего собрания:**  
кв. 5 Крылов Антон Сергеевич

**Повестка дня общего собрания:**

1. Выбор председателя собрания утверждение его членом счетной комиссии;
2. Выбор секретаря собрания, утверждение его членом счетной комиссии
3. Выбор председателя Совета дома, утверждение его членом счетной комиссии;
4. Выбор членов Совета дома, утверждение их членами счетной комиссии;
5. Выбор способа управления многоквартирным домом;
6. Расторжение Договора управления многоквартирным домом от 20.03.2017 с ООО «УК «Город Мира» 14.06.2020;
7. Выбор управляющей компанией ООО Управляющая Организация «ЖК «Валенсия».
8. Утверждение условий и текста Договора управления многоквартирным домом и его заключение с ООО УО «ЖК «Валенсия» с 15.06.2020;
9. Утверждение тарифа, размеров платы по содержанию и текущему ремонту общего имущества многоквартирного дома в сумме 32,27 руб./кв.м.;
10. Принятие решения о внесении платы за коммунальные услуги непосредственно ресурсоснабжающим организациям;
11. Утверждение расчета платы за потребленные коммунальные ресурсы на содержание общего имущества на основании установленных приборов учета коммунальных ресурсов;
12. Утверждение способов уведомления о проводимых собраниях и о принятых решениях на общих собраниях собственников многоквартирного дома, путем размещения информации на информационных досках подъездов;
13. Утверждение места хранения оригиналов документов в Инспекции по жилищному надзору Республики Крым и в ООО УО «ЖК «Валенсия».

**На дату и время окончания приема решений собственников по вопросам повестки дня общего собрания, установлено, что:**

- а) в многоквартирном доме имеются **67** собственников, владеющих **2672,9** кв.м. жилых и нежилых помещений в доме, что составляет 100% голосов;
- б) до окончания приема решений собственников поступили решения от 40 собственников, владеющих 1657,2 кв.м. жилых и нежилых помещений в доме;
- в) собственники, представившие решения до даты окончания их приема, своими голосами составляют 62% от общего числа голосов собственников в доме, что \_\_\_\_\_ **подтверждает** \_\_\_\_\_ правомочность общего собрания по объявленной повестке дня;
- г) общее собрание объявляется состоявшимся.

**РЕШЕНИЯ ОБЩЕГО СОБРАНИЯ СОБСТВЕННИКОВ:**

1. Выбор председателя собрания утверждение его членом счетной комиссии.

**Предложено:** Избрать Председателем собрания Крылова Антона Сергеевича (собственник квартиры 5) и утвердить его членом счетной комиссии.

**Итоги голосования (в процентах от общего числа голосов собственников помещений):**

«ЗА»	«ПРОТИВ»	«ВОЗДЕРЖАЛСЯ»
------	----------	---------------

56%	17%	27%
-----	-----	-----

**Принято решение:** Избрать Председателем Собрания Крылова Антона Сергеевича (собственник квартиры 5) и утвердить его членом счетной комиссии.

2. Выбор секретаря собрания, утверждение его членом счетной комиссии.

**Предложено:** Избрать Секретарем собрания Лещинин Наталью Владимировну (собственник квартиры 13) и утвердить ее членом счетной комиссии.

**Итоги голосования (в процентах от общего числа голосов собственников помещений):**

«ЗА»	«ПРОТИВ»	«ВОЗДЕРЖАЛСЯ»
68%	17%	15%

**Принято решение:** Избрать Секретарем собрания Лещинин Наталью Владимировну (собственник квартиры 13) и утвердить ее членом счетной комиссии.

3. Выбор Председателя Совета дома утверждение его членом счетной комиссии.

**Предложено:** Избрать Председателем Совета дома Крылова Антона Сергеевича (собственник квартиры 5) или Домбровского Григория Владимировича (собственник квартиры № 12) и утвердить его членом счетной комиссии.

**Итоги голосования (в процентах от общего числа голосов собственников помещений):**

«ЗА»	«ПРОТИВ»	«ВОЗДЕРЖАЛСЯ»
56%	17%	27%

**Принято решение:** Избрать Председателем Совета дома Крылова Антона Сергеевича (собственник квартиры 5) и утвердить его членом счетной комиссии.

4. Выбор членов Совета дома, утверждение его членом счетной комиссии.

**Предложено:** Избрать членами Совета дома Хилько Елену Викторовну собственница кв. 24, Корнееву Елену Игоревну собственница кв. 3, Тиохина Бориса Семёновича собственник кв. 2, Лященко Вадима Анатольевича собственник кв. 22 и утвердить их членами счетной комиссии.

**Итоги голосования (в процентах от общего числа голосов собственников помещений):**

«ЗА»	«ПРОТИВ»	«ВОЗДЕРЖАЛСЯ»
77%	8%	15%

**Принято решение:** Избрать членами Совета дома Хилько Елену Викторовну собственница кв. 24, Корнееву Елену Игоревну собственница кв. 3, Тиохина Бориса Семёновича собственник кв. 2, Лященко Вадима Анатольевича собственник кв. 22 и утвердить их членами счетной комиссии.

5. Выбор способа управления многоквартирным домом

**Предложено:** Выбрать способ управления многоквартирным домом – Управляющая организация или ТСЖ.

**Итоги голосования (в процентах от общего числа голосов собственников помещений):**

«ЗА»	«ПРОТИВ»	«ВОЗДЕРЖАЛСЯ»
98%	0%	2%

**Принято решение:** Выбрать способ управления многоквартирным домом – Управляющая организация.

6. Расторгнуть Договор управления многоквартирным домом от 20.03.2017 с ООО «УК «Город Мира» 14.06.2020г..

**Предложено:** Расторгнуть Договор управления многоквартирным домом от 20.03.2017 с ООО «УК «Город Мира» 14.06.2020г.

**Итоги голосования (в процентах от общего числа голосов собственников помещений):**

«ЗА»	«ПРОТИВ»	«ВОЗДЕРЖАЛСЯ»
100%	0%	0%

**Принято решение:** Расторгнуть Договор управления многоквартирным домом от 20.03.2017 с ООО «УК «Город Мира» 14.06.2020г.

7. Выбор управляющей компанией ООО Управляющая Организация «ЖК «Валенсия».

**Предложено:** Выбор управляющей компанией ООО Управляющая Организация «ЖК «Валенсия».

**Итоги голосования (в процентах от общего числа голосов собственников помещений):**

«ЗА»	«ПРОТИВ»	«ВОЗДЕРЖАЛСЯ»
------	----------	---------------



**Перечень работ  
по содержанию и текущему ремонту общего имущества.**

<i>Виды работ</i>	<i>Периодичность</i>
<i>1</i>	<i>2</i>
<b>I. Содержание общего имущества жилого дома:</b>	
<b>а) стены и фасады:</b>	
ремонт просевших и поврежденных участков отмосток, вентиляционных продухов и входов в подвал.	по мере выявления
герметизация стыков и трещин (межпанельных швов)	по мере выявления
восстановление разрушенных участков крылец, ступеней перед входом в подъезд	по мере выявления
восстановление отделки стен, потолков, полов отдельными участками в подъездах, технических помещениях.	по мере выявления
плановые и частичные осмотры	два раза в год
отбивка отслоившейся отделки наружной поверхности стен (штукатурки, облицовочной плитки)	по мере выявления в течение пяти суток с немедленным ограждением опасных зон
восстановление вышедших из строя или слабо укрепленных аншлагов, домовых номерных знаков, подъездных указателей и других элементов визуальной информации	по мере выявления
укрепление козырьков, ограждений и перил крылец	по мере выявления с принятием срочных мер по обеспечению безопасности
<b>б) крыши:</b>	
частичный ремонт поврежденных участков кровли	не более 3 суток
утепление чердачных перекрытий	при подготовке к отопительному сезону
укрепление и ремонт парапетных ограждений	по мере выявления
плановые и частичные осмотры	два раза в год
удаление снега и наледи с кровель	в зимний период по мере необходимости (кроме мягких кровель)
укрепление оголовков вентиляционных труб	по мере выявления
закрытие слуховых окон, люков и входов на чердак	один раз в год при подготовке к отопительному сезону
проверка исправности оголовков вентиляционных каналов с регистрацией результатов в журнале	два раза в год
<b>в) оконные и дверные заполнения:</b>	
замена разбитых стекол окон и дверей в местах общего пользования	по мере выявления
плановые и частичные осмотры	два раза в год
закрытие и раскрытие продухов	два раза в год
<b>г) вентканалы:</b>	
очистка дымовентиляционных каналов.	немедленно по мере обнаружения
осмотр и очистка вентканалов	по плану - один раз в год при подготовке к отопительному сезону (по мере выявления дефектов)
вентиляционные каналы в помещениях, где установлены газовые приборы	
вентиляционные каналы санузлов и ванных комнат	два раза в год один раз в три года (по мере выявления)

96%	2%	2%
-----	----	----

**Принято решение:** Выбрать управляющей компанией ООО Управляющая Организация «ЖК «Валенсия».

8. Утверждение условий и текста Договора управления многоквартирным домом и его заключение с ООО Управляющая Организация «ЖК Валенсия» с 15.06.2020 г.

**Предложено:** Утвердить условия и текст Договора управления многоквартирным домом и заключить его с ООО Управляющая Организация «ЖК Валенсия» с 15.06.2020 г.

**Итоги голосования (в процентах от общего числа голосов собственников помещений):**

«ЗА»	«ПРОТИВ»	«ВОЗДЕРЖАЛСЯ»
88%	8%	4%

**Принято решение:** Утвердить условия и текст Договора управления многоквартирным домом и заключить его с ООО Управляющая Организация «ЖК Валенсия» с 15.06.2020 г.

9. Утверждение тарифа, размера платы по содержанию и текущему ремонту общего имущества многоквартирного дома.

**Предложено:** Утвердить тариф, размер платы по содержанию и текущему ремонту общего имущества многоквартирного дома в сумме 32,27 руб./кв.м..

**Итоги голосования (в процентах от общего числа голосов собственников помещений):**

«ЗА»	«ПРОТИВ»	«ВОЗДЕРЖАЛСЯ»
98%	0%	2%

**Принято решение:** Утвердить тариф, размер платы по содержанию и текущему ремонту общего имущества многоквартирного дома в сумме 32,27 руб./кв.м..

10. Принятие решения о внесении платы за коммунальные услуги непосредственно ресурсоснабжающим организациям.

**Предложено:** Принять решение о внесении платы за коммунальные услуги непосредственно ресурсоснабжающим организациям.

**Итоги голосования (в процентах от общего числа голосов собственников помещений):**

«ЗА»	«ПРОТИВ»	«ВОЗДЕРЖАЛСЯ»
68%	28%	4%

**Принято решение:** Вносить плату за коммунальные услуги непосредственно ресурсоснабжающим организациям.

11. Утверждение расчета платы за потребленные коммунальные ресурсы на содержание общего имущества на основании установленных приборов учета коммунальных ресурсов.

**Предложено:** Утвердить расчета платы за потребленные коммунальные ресурсы на содержание общего имущества на основании установленных приборов учета коммунальных ресурсов.

**Итоги голосования (в процентах от общего числа голосов собственников помещений):**

«ЗА»	«ПРОТИВ»	«ВОЗДЕРЖАЛСЯ»
90%	8%	2%

**Принято решение:** Утвердить расчета платы за потребленные коммунальные ресурсы на содержание общего имущества на основании установленных приборов учета коммунальных ресурсов.

12. Утверждение способов уведомления о проводимых собраниях и о принятых решениях на общих собраниях собственников многоквартирного дома, путем размещения информации на информационных досках подъездов.

**Предложено:** Утвердить способ уведомления о проводимых собраниях и о принятых решениях на общих собраниях собственников многоквартирного дома, путем размещения информации на информационных досках подъездов.

**Итоги голосования (в процентах от общего числа голосов собственников помещений):**

«ЗА»	«ПРОТИВ»	«ВОЗДЕРЖАЛСЯ»
86%	14%	0%

**Принято решение:** Утвердить способ уведомления о проводимых собраниях и о принятых решениях на общих собраниях собственников многоквартирного дома, путем размещения информации на информационных досках подъездов.

13. Утверждение места хранения оригиналов документов в Инспекции по жилищному надзору Республики Крым и в ООО Управляющая Организация «ЖК Валенсия».

**Предложено:** Утвердить место хранения оригиналов документов в Инспекции по жилищному надзору Республики Крым и в ООО Управляющая Организация «ЖК Валенсия».

**Итоги голосования (в процентах от общего числа голосов собственников помещений):**

«ЗА»	«ПРОТИВ»	«ВОЗДЕРЖАЛСЯ»
100%	0%	0%

**Принято решение:** Утвердить место хранения оригиналов документов в Инспекции по жилищному надзору Республики Крым и в ООО Управляющая Организация «ЖК Валенсия».

Повестка дня общего собрания исчерпана.

Общее собрание закрыто.

Настоящий Протокол составлен в двух идентичных экземплярах «05» июня 2020 года и хранятся в офисе Управляющая Организация «ЖК Валенсия» по адресу:

**Приложения к протоколу:**

Приложение:

1. Реестр собственников помещений многоквартирного дома на 1 л., в 1 экз.
2. Сообщение (уведомление) о проведении общего собрания собственников помещений в многоквартирном доме с реестром ознакомления о проведении собрания на 2 л., в 1 экз., не позднее чем за 10 дней до даты его проведения посредством размещения сообщений в местах, доступных для ознакомления всеми собственниками помещений и путем подписания реестра ознакомления.
3. Реестр регистрации собственников помещений в многоквартирном доме, принявших участие на общем собрании (реестр ознакомления).
4. Решения (бюллетени) собственников помещений в многоквартирном доме.

**Подписи:**

Председатель общего собрания

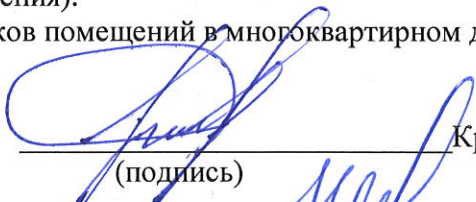
  
\_\_\_\_\_  
(подпись) Крылов А.С.

Секретарь общего собрания

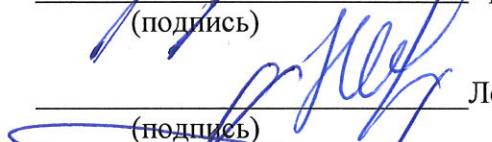
  
\_\_\_\_\_  
(подпись) Лещина Н.В.

Член счетной комиссии

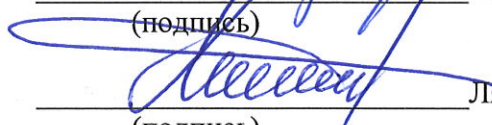
  
\_\_\_\_\_  
(подпись) Лященко В.А.